

Descriptions

Révision 03/2020 -02

Chargement Manuel et Déchargement Automatique sur Façonneuse intégrée ou sortie latérale Droite ou Gauche.

Équipée avec :

Balancelles avec toiles feutre synthétiques gouttières ou alvéoles .
Extracteur d'humidité ,Roulettes avec freins,2 prises électriques triphasées,
système stabilisateur de balancelle
Avance Manuelle ou Automatique avec minuterie
Tapis de déchargement avec séparateur de pâtons par photo cellule temporisée.
2° tapis de déchargement réglable

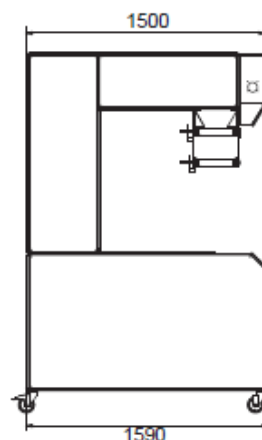
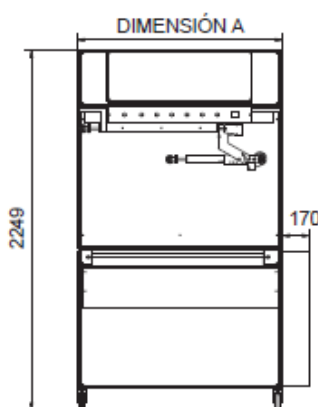

MODELO	COTA A
MODEL	MESURE A
COMBI 1060	1280 mm
COMBI 1360	1588 mm

* COMBI 1360+ H: +200 mm

MODELS	L	P	H	AUGES UTILES	AUGES LONG - LARG	CAPACITES GOUTTIERRES *			
						350 GR/	550 GR/	750 GR/	950 GR
COMBI 1060	1300	1500	2300	62	1060 x 140	434	372	-	-
				46	1060 x 160	322	276	230	184
COMBI 1360	1600	1500	2300	62	1360 x 140	558	496	-	-
				46	1360 x 160	414	368	322	276
COMBI 1360 +	1600	1500	2500	71	1360 x 140	639	568	-	-
				53	1360 x 160	477	424	371	318