

Descriptions

Révision 03/2020 -02

Chargement et Déchargement AUTOMATIQUE. Forme "L".
Hauteur de 2313 mm à 2513 mm selon Capacité balancelle

Équipée avec:

Répartiteur automatique . Toiles feutre de laine avec 4 poches. Extracteur d'humidité. Chargement par photo cellule.

Farineur Electrique. Roulettes avec frein. 2 Prises électriques triphasées. Système stabilisateur de balancelle.

Avance automatique avec minuterie. Compte pièces programmable . Tapis de déchargement avec séparateur de pâtons par photo cellule temporisée . Production horaire 1060 a 2000 pièces/heure.

Possibilité de Déchargement gauche/droite.

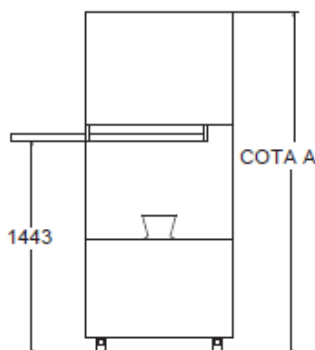
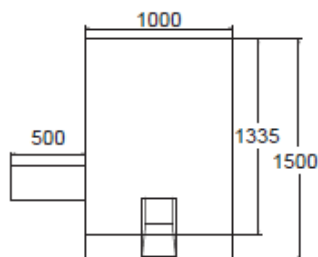

MODELO MODEL	COTA A MESURE A
L200	2313 mm
L300	2313 mm
L400	2513 mm
L150+	2313 mm
L225+	2313 mm
L300+	2513 mm

MODELS	POIDS MAXIM	CAPACITE	N° BALANCELLES
L 200	600 grs	200	50 avec largeur 140 mm
	1000 grs	152	38 avec largeur 160 mm
L 300	600 grs	300	75 avec largeur 140 mm
	1000 grs	225	56 avec largeur 160 mm
L 400	600 grs	400	100 avec largeur 140 mm
	1000 grs	300	75 avec largeur 160 mm

MODELO MODEL	PIEZAS PIECES	CANGILONES BUCKETS	HUECOS HOLES	MÁXIMO MASA MÁXIM WEIGHT
L200	200	50	4	≤ 600 Grs.
L300	300	75	4	≤ 600 Grs.
L400	400	100	4	≤ 600 Grs.
L150+	150	38	4	≤ 1000 Grs.
L225+	225	56	4	≤ 1000 Grs.
L300+	300	75	4	≤ 1000 Grs.